



**SPEZIALMASCHINEN
FÜR DIE METALLINDUSTRIE**
**SPECIAL MACHINES
FOR THE METAL INDUSTRY**

RICHTANLAGEN & RICHTAUTOMATEN
STRAIGHTENING MACHINES & AUTOMATS

SHEAR **S**

FORCE **F**

FREE **F**

STRAIGHTENING **S**





VERFAHREN

Beim neu entwickelten und patentierten S-F-F-S Richtverfahren [Shear-Force-Free-Straightening] werden die erforderlichen Prozesskräfte ausschließlich über die Materialenden eingeleitet. Es wirken daher keine Querkräfte auf die Oberfläche der zu richtenden Materialien.

Das neue Richtverfahren kann für folgende Materialien angewendet werden:

- Metallische Stangen, Rohre und Hohlprofile mit rotationssymmetrischen bzw. rundnahen Querschnitten.
- Rohmaterial, Halbzeuge und Fertigprodukte als Kurzlängen, Fixlängen oder Produktionslängen.

PROCESS

With the newly developed and patented S-F-F-S straightening process [Shear-Force-Free-Straightening] the required process forces are only initiated via the material ends. This means that no shear forces act on the surface of the material during the straightening process.

The new straightening process is applicable for the following materials:

- Metallic bars, tubes and hollow profiles with rotation symmetric or almost rotation symmetric cross-section.
- Raw materials, semi-finished products and finished products as short length, fixed length or random length.

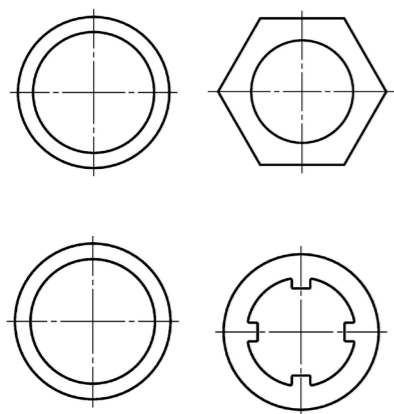
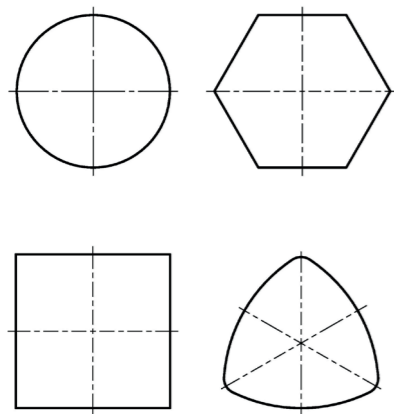

MERKMALE

- **BREITES ANWENDUNGSFELD**
Richten von Stangen und Profilen, Hohlstangen und -profilen und Rohren mit einer Maschine.
- **HÖCHSTE OBERFLÄCHENQUALITÄT**
Keine Richtspuren durch berührungsfreies Richtverfahren.
- **POSITIVER EINFLUSS AUF EIGENSpannungen**
Eigenspannungen werden beim querkräftfreien Richtvorgang reduziert.
- **KURZE UNGERICHTETE ENDEN**
Kurze Einspannlängen ermöglichen kurze ungerichtete Enden.
- **INTEGRIERBARE GERADHEITSKONTROLLE**
Die Geradheitskontrolle kann in der Richtmaschine erfolgen.
- **KURZE UMRÜSTZEITEN**
Automatischer Dimensionswechsel auf Knopfdruck und schneller Werkzeugwechsel durch Schnellwechselsystem.
- **GERINGE BETRIEBSKOSTEN**
Energieeffizienter Richtprozess und geringe Werkzeug- und Betriebsstoffkosten.

FEATURES

- **WIDE RANGE OF APPLICATIONS**
Straightening of bars and profiles, hollow bars and profiles as well as tubes on one machine.
- **SUPERIOR SURFACE QUALITY**
No straightening marks due to contact-free straightening process.
- **POSITIVE EFFECT TO RESIDUAL STRESS**
Residual stress will be reduced due to the shear-force-free straightening process.
- **SHORT UNSTRAIGHTENED ENDS**
Short clamping lengths allow short unstraightened ends.
- **INTEGRABLE STRAIGHTNESS CONTROL**
The straightness control can be done in the straightening machine.
- **SHORT CHANGE OVER TIMES**
Automatic dimension settings by push-button change over and tool change due to quick change system.
- **LOW OPERATING COSTS**
Energy-efficient straightness process and low costs for tools and operating supplies.





RICHTAUTOMATEN

Richtautomaten sind komplett eigenständige Maschinen, die entweder per Hand oder über einen Roboter/Greiferportal beschickt werden können. Ebenso besteht die Möglichkeit, einen Richtautomaten in eine komplette Produktionsstraße zu integrieren.

BAUREIHE

- S-F-F-S 30 – 2.000
[Querschnitte 10 - 30 mm | Länge 300 – 2.100mm]
- S-F-F-S 30 – 3.000
[Querschnitte 10 - 30 mm | Länge 300 – 3.100mm]
- S-F-F-S 50 – 2.000
[Querschnitte 15 - 50 mm | Länge 500 – 2.200mm]
- S-F-F-S 50 – 3.000
[Querschnitte 15 - 50 mm | Länge 500 – 3.200mm]

RICHTANLAGEN

Richtanlagen werden als vollautomatische Komplettanlagen ausgeführt, von der Materialvereinzelnung über die Beschickung der Richtmaschine bis hin zu einem Sammelmuldensystem.

Die Ausführung der Komplettanlagen / des Layouts nehmen wir gerne in Abstimmung mit Ihren Anforderungen vor. Auch die Integration von weiteren Maschineneinheiten wie beispielsweise Sägeanlagen, Anfasanlagen, etc. können wir realisieren.

BAUREIHE

- S-F-F-S 50
[Querschnitte 17 - 50 mm | Länge entsprechend ihrer Anforderung]
- S-F-F-S 70
[Querschnitte 25 - 70 mm | Länge entsprechend ihrer Anforderung]
- S-F-F-S 100
[Querschnitte 40 - 100 mm | Länge entsprechend ihrer Anforderung]
- S-F-F-S 150
[Querschnitte 55 - 150 mm | Länge entsprechend ihrer Anforderung]

STRAIGHTENING AUTOMATS

Straightening automats are completely independent machines that can be loaded either by hand or via a robot / gripper-portal. There is also the option of integrating a straightening automat into a complete production line.

SERIES

- S-F-F-S 30 – 2.000
[Cross sections 10 - 30 mm | Lengths 300 – 2.100mm]
- S-F-F-S 30 – 3.000
[Cross sections 10 - 30 mm | Lengths 300 – 3.100mm]
- S-F-F-S 50 – 2.000
[Cross sections 10 - 30 mm | Lengths 500 – 2.200mm]
- S-F-F-S 50 – 3.000
[Cross sections 10 - 30 mm | Lengths 500 – 3.200mm]

STRAIGHTENING MACHINES

The straightening machines are designed as fully-automatic and complete systems, from the material separation unit and loading system for the straightening machine up to collection stanchions.

The machine layout will be designed in accordance with your requirements, if necessary, we can also integrate other machine units such as sawing systems, chamfering systems, etc.

SERIES

- S-F-F-S 50
[Cross sections 17 - 50 mm | Lengths according to your requirement]
- S-F-F-S 70
[Cross sections 25 - 70 mm | Lengths according to your requirement]
- S-F-F-S 100
[Cross sections 40 - 100 mm | Lengths according to your requirement]
- S-F-F-S 150
[Cross sections 55 - 150 mm | Lengths according to your requirement]





ÜBER UNS

Die TETAN GmbH ist ein innovatives Unternehmen, das maßgeschneiderte Spezialmaschinen für die Metallindustrie entwickelt und baut.

Unser Unternehmen befindet sich im Salzkammergut in Österreich. Hier erfolgt die Entwicklung, Konstruktion, sowie Zusammenbau, Verrohrung, Verkabelung, Inbetriebnahme und Funktionstests der Maschinen.

Innovative Maschinen aus dem Salzkammergut: In Kooperation mit starken regionalen Partnern garantieren wir unseren Anspruch auf höchste Qualität aus Österreich.

ABOUT US

TETAN GmbH is an innovative company which develops and builds customized special machinery for the metal industry.

Our company is located in the Salzkammergut region in Austria. On our site development, mechanical and electrical engineering as well as assembling, piping, cabling, pre-commissioning and testing of the machines take place.

Innovative machines from the Salzkammergut region: Quality made in Austria is guaranteed in cooperation with strong regional partners.

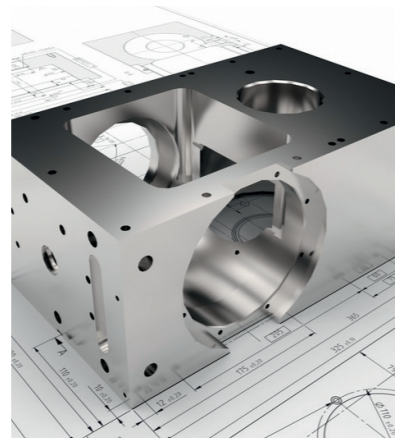

LEISTUNGSUMFANG

Wir sind Ihr Partner für:

- ENTWICKLUNG UND KONZEPTERSTELLUNG
- MECHANISCHES UND ELEKTRISCHES ENGINEERING SOWIE SOFTWARE PROGRAMMIERUNG
- PROJEKTMANAGEMENT
- ZUSAMMENBAU DER MASCHINEN UND TESTLÄUFE IM EIGENEN HAUS
- MONTAGE UND INBETRIEBNAHME BEIM ENDKUNDEN
- AFTER SALES SERVICE

Unsere volle Unterstützung von der Planung bis hin zur Abnahme und darüber hinaus sehen wir als Selbstverständlichkeit.

SERVICES

We are your partner for:

- CONCEPT DEVELOPMENT
- MECHANICAL AND ELECTRICAL ENGINEERING AND SOFTWARE PROGRAMMING
- PROJECT MANAGEMENT
- ASSEMBLY OF THE MACHINES AND TEST-RUNS IN-HOUSE
- ERECTION AND START-UP AT CUSTOMER SITE
- AFTER SALES SERVICE

Our full support right from planning up to the acceptance and beyond is a matter of course.



KONTAKT UND ANFAHRT

CONTACT AND DIRECTIONS

TETAN GmbH

Bundesstraße 48
4817 St. Konrad
AUSTRIA

Tel.: +43 (0) 7615 31203-0
E-Mail: sales@tetan.at
Web: www.tetan.at

